

RL SERIE

ÖKONOMISCHE ZELLENRADSCHLEUSE

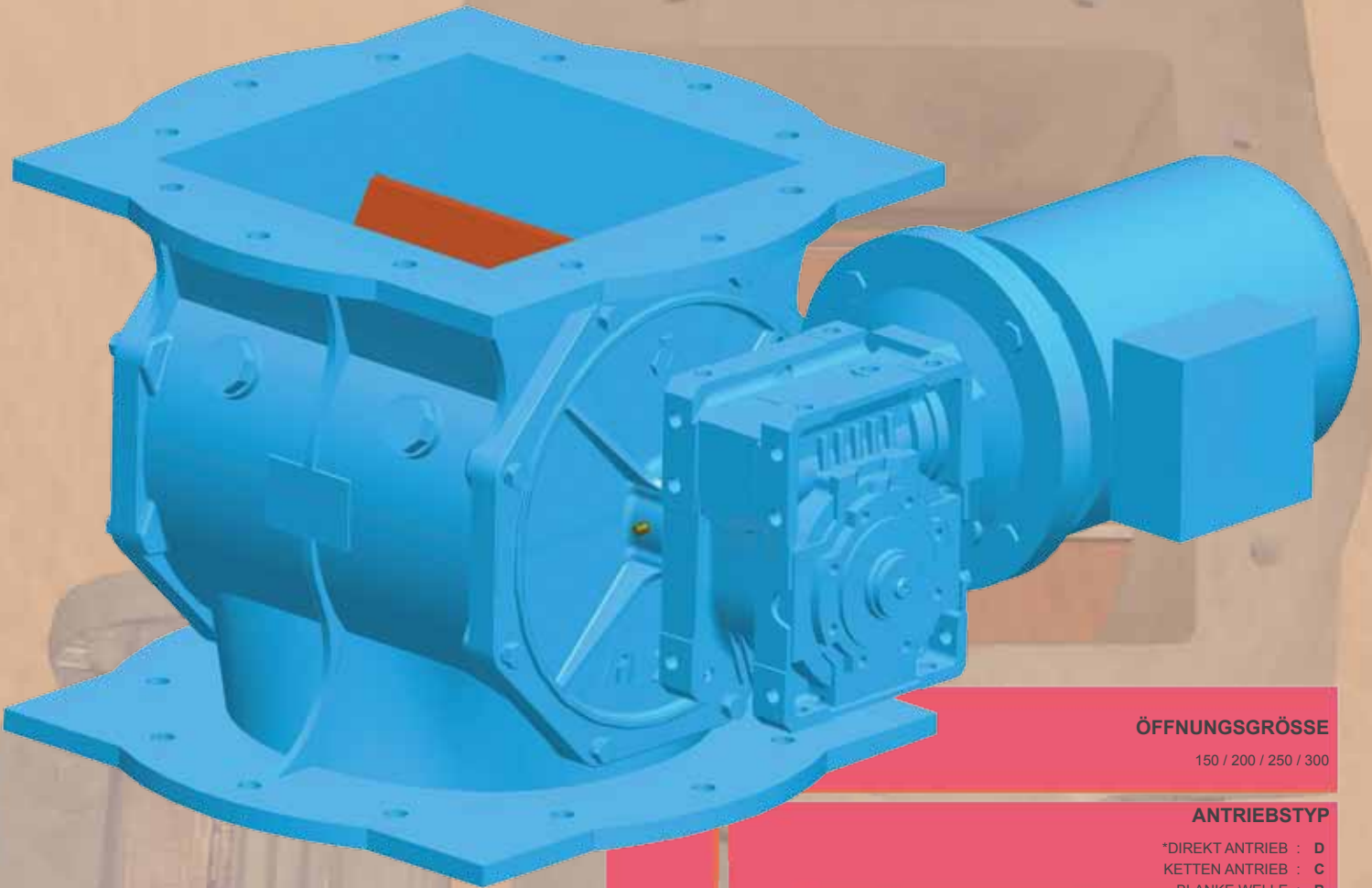

ÖFFNUNGSGRÖSSE

150 / 200 / 250 / 300

ANTRIEBTYP

*DIREKT ANTRIEB : D
 KETTEN ANTRIEB : C
 BLANKE WELLE : B

ROTOR GESCHWINDIGKEIT

DICHTUNG

*ANVAL STANDART : -

OBERFLÄCHENBEHANDLUNG

*ANVAL STANDART : -

UNTERDREHZAHLSSENSOREN

*KEINE : -

RL 300 D 31 - - -

BASISBEZEICHNUNG

ERWEITERTE KENNZEICHNUNG

*VORGABE

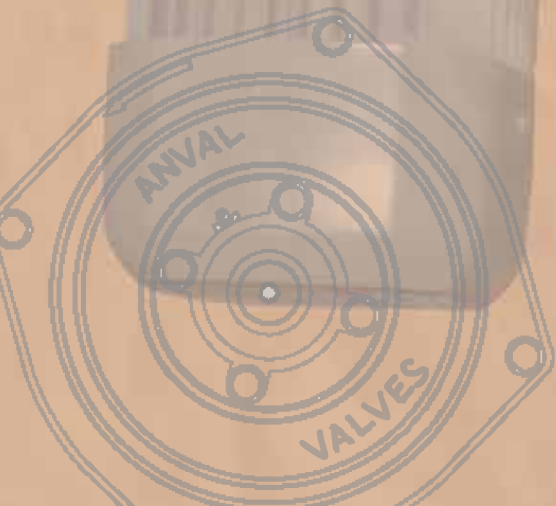

DIREKT ANTRIEB (D) > DIMENSIONEN

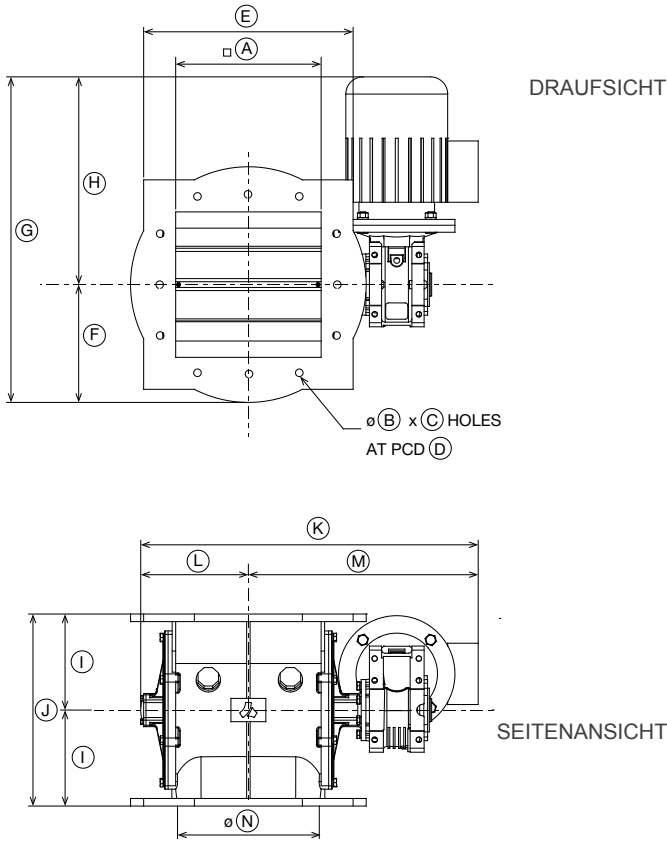

NAME	RL 150	RL 200	RL 250	RL 300
A	150	200	250	300
B	13	13	13	18
C	8	8	12	12
D	240	295	350	400
E	250 x 250	305 x 305	360 x 360	400 x 400
F	140	170	202.5	228
G	429	459	560	616
H	289	289	357	388
I	105	135	165	200
J	210	270	330	400
K	444	492	598	649
L	140	170	203	228
M	304	322	395	408
N	147	198	249	299
NETTOGEWICHT	29	48	65	93
BRUTTOGEWICHT	38	57	90	118

ALLE MASSE IN MM. GEWICHTE IN KG.

UNGEFÄHRE DIMENSION. VARIATIONEN JE NACH MOTORGRÖSSE UND GETRIEBE.

KETTENANTRIEB (C) > DIMENSIONEN

NAME	RL 150	RL 200	RL 250	RL 300
A	150	200	250	300
B	13	13	13	18
C	8	8	12	12
D	240	295	350	400
E	250X250	305X305	360X360	400X400
F	188	170	242.5	270
G	328	386	445	498
H	140	216	202.5	228
I	105	135	165	200
J	210	270	330	400
K	382	474	564	628
L	140	170	202.5	228
M	242	304	361.5	400
N	147	198	249	299
NETTOGEWICHT	29	48	65	93
BRUTTOGEWICHT	38	57	90	118

ALLE MASSE IN MM. GEWICHTE IN KG.

UNGEFÄHRE DIMENSION. VARIATIONEN JE NACH MOTORGRÖSSE UND GETRIEBE.

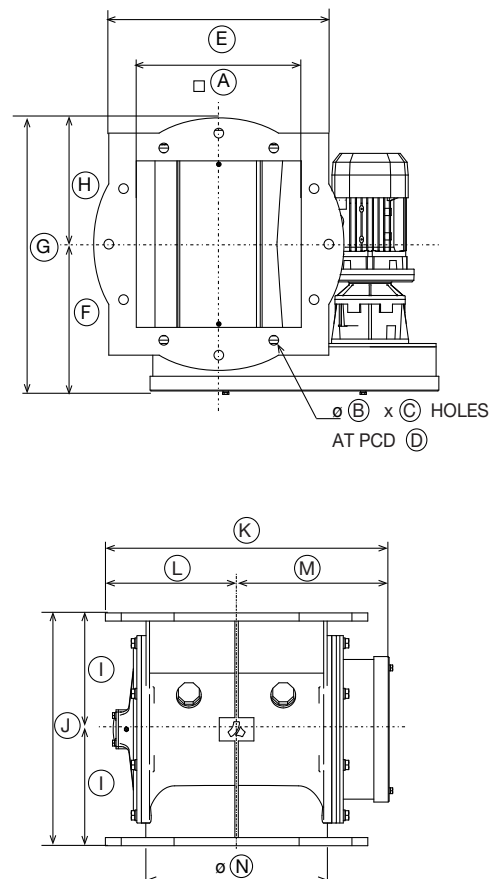

BLANKE WELLE (B) > DIMENSIONEN

RL

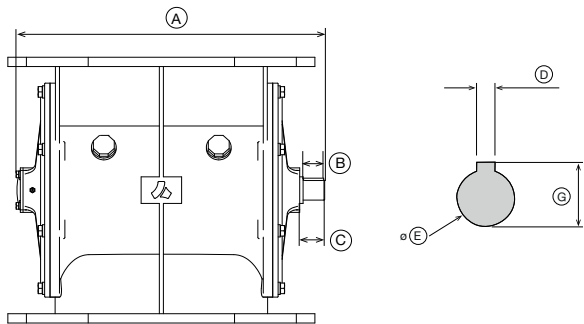

NAME	RL 150	RL 200	RL 250	RL 300
A	294	351	416	469
B	26.5	27	34	32
C	31	31	37	37
D	8	8	8	8
E	25	25	25	30
G	28	28	28.3	33

ALLE MASSE IN MM.

ROTOREN

RL

Die Standard-Serie RL Rotor ist im offenen Stil, die häufigste Rotoranordnung. Offene Rotoren beziehen sich auf eine offene Tasche an jedem Ende des Rotors.

Standardmäßiger Entwurf kommt mit sechs Flügeln.

Der Rotor ist perfekt konstruiert und gefertigt, um eine enge Radialspiel Toleranz von 0,22 mm zu haben (Max.)

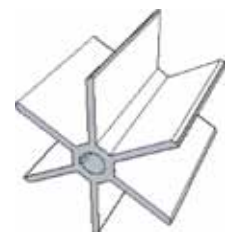

OFFENER ROTOR

WELLENDICHTUNG

RL

Wir verwenden Labyrinthdichtungen, welches eine Mechanische dichtung ist die um die Achse oder Welle passt um das Austreten von Partikeln zu verhindern

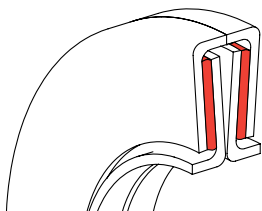

Generell bestehen Labyrinth-Dichtungen aus vielen Gewinde oder Nuten, die eng im Inneren des Gehäuses zusammengesetzt sind, wodurch der Staub nur schwer durch einen langen und schwierigen Weg gehen kann.

Labyrinthdichtungen an rotierenden Wellen bieten berührungslose Abdichtung durch die Kontrolle des Durchgangs von Teilchen durch eine Vielzahl von Kammern durch Fliehkraft, sowie die Bildung von kontrollierten Material Wirbeln.

'Doppel Labyrinthdichtungen' sind mit Belägen gefüllt und auf beiden Seiten gefettet. Diese sind Standard bei allen Zellenradschleusen.

ANVAL STANDART

- Längere Lebensdauer
- Abdichtung nicht auf der Welle
- Keine Einstellungen
- Niedrigere Gesamtbetriebskosten

RL SCHLEUSEN KÖRPER

RL

Das Standart RL Serie Schleusengehäuse ist komplett in einem Stück gegossen, welches die Zahl der Nähte verringert und somit Verschleiß vorbeugt. Zusätzlich sind alle Komponenten aus Gusseisen gefertigt und hat alle Vorteile gegenüber herkömmlichen Stahl, inklusive überlegener Korrosionsbeständigkeit, bessere Verschleißigenschaften und thermische Stabilität.

BESTE LÖSUNG FÜR

- Staubfangsysteme
- Bewerbungen für hervorragende Temperatur behandeln
- Reis und Mehl Mühlen Anwendungen

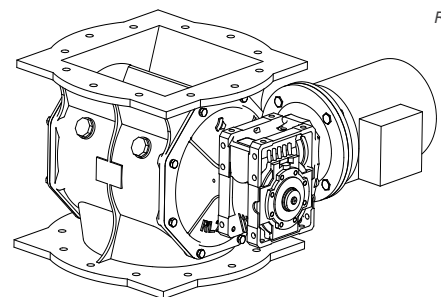

KAPAZITÄT / MODELL AUSWAHLTABELLE > RL

RL

MODELL	GESCHWINDIGKEIT (UPM)	KAPAZITÄT (m³/hr)
RL 150	31	4.2
RL 200	31	10.7
RL 250	31	21.2
RL 300	28	33.4

- Lackierung Norm - Dunkel Grau Blau
- Antrieb - Bonfiglioli Norm
- Abschlussdeckel Material - Gusseisen
- Lager Marke - SKF

MODELL AUSWAHLTABELLE

Geschwindigkeit im Verhältnis zur Durchsatzleistung

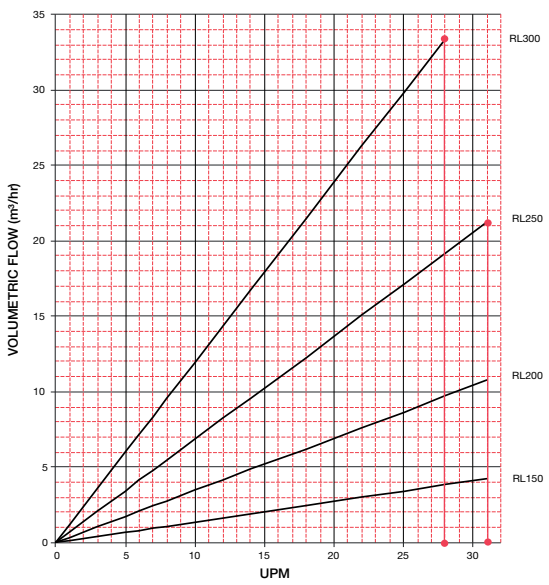

Capacity Chart

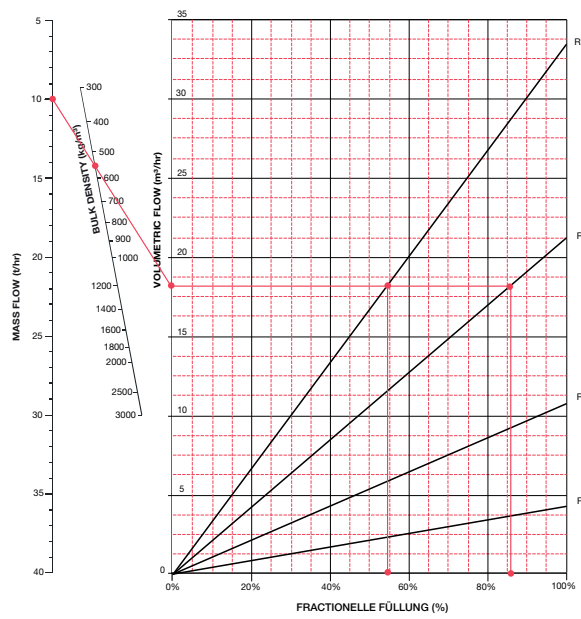

- 31 UPM STANDART FÜR RL 150 / 200 / 250
- 28 UPM STANDART FÜR RL 300

HINWEIS: DIESE TABELLE DIEN T NUR DEM ORIENTIERUNGSZWECK IM ANBETRACHT VON 100% VOLUMEN.

BEISPIEL: MATERIAL MIT EINER SCHÜTTDICHT E VON 550 KG/M3 UND BEDARFS INHALTVON 10 T/STD KANN DURCH RL250 BEI 85% FÜLLKAPAZITÄT UND BEI 54% FÜLLKAPAZITÄT MIT RL300 ERREICHT WERDEN

HINWEIS: DIESE TABELLE DIEN T NUR DEM ORIENTIERUNGSZWECK IM ANBETRACHT VON 100% VOLUMEN.

HERSTELLUNGS / TECHNISCHE DATEN

GEHÄUSE :	Gusseisen	LAGER :	In Bord
ROTOR :	Gusseisen - Offener Rotor	LAGER HERSTELLER :	SKF
SEITENPLATTEN :	Gusseisen	WELLE :	CS1030
GETRIEBE :	Wurm (D) oder Heli-Kegelräder (C)	ÖFFNUNGSGRÖSSEN :	150, 200, 250, 300 mm
DICHTUNGEN :	Labyrinthdichtungen (Dichtring)	TEMPERATUR :	Erbaut zu handhaben eminent Temperatur
ANTRIEBSTYP :	Direkt / Kette/ Blanke Welle	DIFFERENZIAL DRUCK :	Kann höheren Druck umgehen
ANTRIEBSART :	Bonfiglioli Standard	LEISTUNGSBEREICH :	Bis zu 33 m3/hr Max.
PAINTING STANDARD :	Dark Grey Blue	OBERFLÄCHENBEHANDLUNG :	50 um Graue Grundierung 50 um Paracryl IFC (B53 Dk. Grau Blau mit Goldgelb Y14 für Handschutz.)
SPECIAL DICHTUNGEN :	Fett Säuberung (G) / Luft Säuberung (A)	(ANVAL STANDARD)	

HINWEIS: SONDERKONSTRUKTIONEN SIND FÜR HÖHERE DIFFERENZDRUCK-UND TEMPERATURREGLER ERHÄLT LICH.



UNSERE STANDORTE

Rev : APR 2013 - 1 - de

Bunbury, AUSTRALIEN
 ☎ +61 8 9726 0988
 📠 +61 8 9724 9010

Chennai, INDIEN
 ☎ +91 44 4740 0505
 📠 +91 44 4740 0432

Cardiff, GROßBRITANNIEN
 ☎ +44 (0) 2920 828 214
 📠 +44 (0) 2920 221 901

🌐 www.anval.net ✉ info@anval.net